

## DŮLEŽITÉ UPOZORNĚNÍ

Tato zjednodušená příručka shrnuje kompletní instalační manuál. Uvedený manuál obsahuje bezpečnostní upozornění jiné vysvětlivky, které je třeba vzít na vědomí. Aktualizované verze této příručky a instalačního manuálu si můžete stáhnout v sekci „Ke stažení“ na webových stránkách společnosti Erreka: <http://www.erreka-automation.com>

Možnosti a funkce popsané v této příručce lze použít od verze firmwaru uvedené na okruhu. Firmware jako součást procesu neustálého zlepšování podléhá začleňování nových funkcí a jejich rozšiřování, a kvůli vytváření nových verzí nemusí být nutně kompatibilní s přechodnými verzemi. A tudíž, pokud je verze Vašeho firmwaru nižší, než verze uvedená v této příručce, je možné, že některé možnosti a funkce nebudou dostupné, nebo budou odlišné.

## Prvky instalace

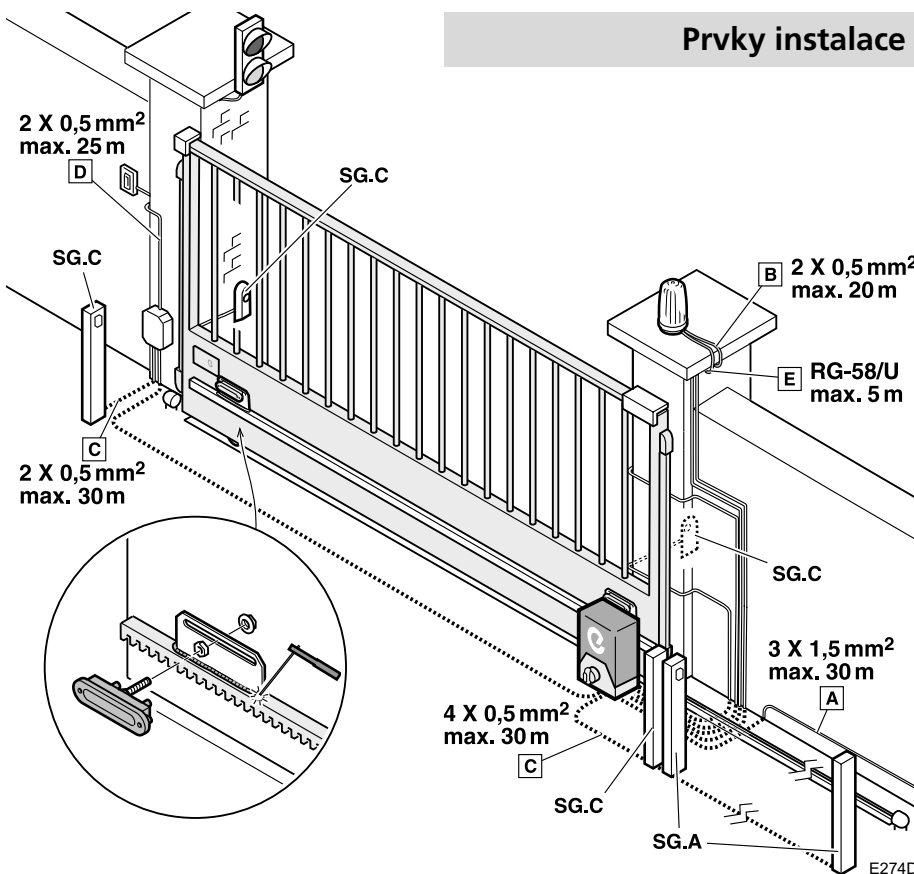

## Elektrické kabely

- A: Hlavní napájení
- B/E: Maják s anténou
- C: Fotobuňky (Tx / Rx)
- D: Nástěnné tlačítko/klíčový spínač

## Fotobuňky

- SG.A: fotobuňka pro otevírání, aktivace: [ 4 ] Aktivace testování: [ 4 ]
- SG.C: fotobuňka pro zavírání, aktivace: [ 5 ] Aktivace testování: [ 5 ] Aktivace s překážkou při otevírání: [ 5 2 ] Aktivace testování s překážkou při otevírání: [ 5 2 ]

## Montážní úrovně (mm)

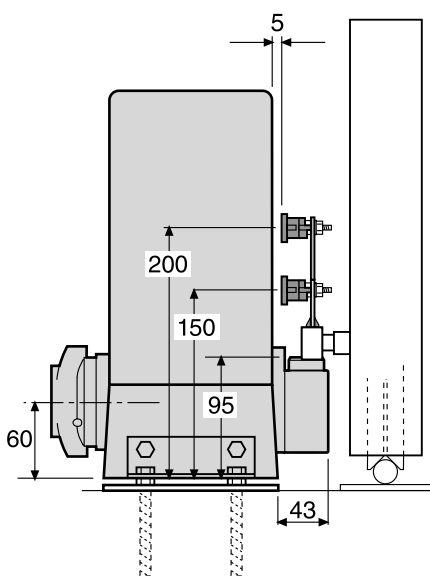

## Odblokování

### Odblokování

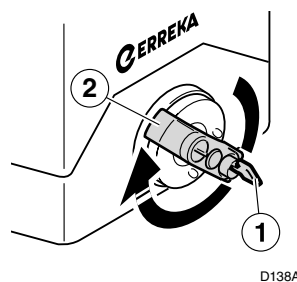

### Odblokování pro manuální ovládání:

- Vložte klíč (1) a zlehka jím otočte ve směru hodinových ručiček.
- Zlehka otočte klikou (2) o 270° nadoraz ve směru hodinových ručiček.

### Zablokování

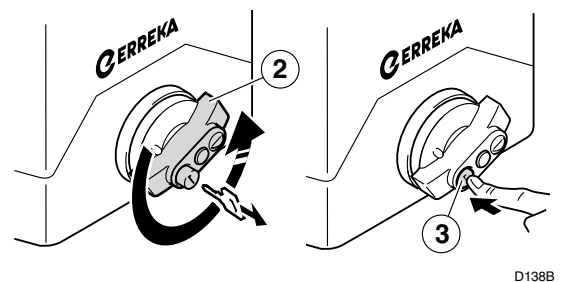

### Zablokování pro ovládání pomocí motoru:

- Zlehka otočte klikou (2) o 270° nadoraz proti směru hodinových ručiček.
- Otočte klíčem (1) proti směru hodinových ručiček a vyjměte jej.
- Stiskněte tlačítko (3) a ručně zasuňte bránu do hybného mechanismu.

## Hlavní připojení

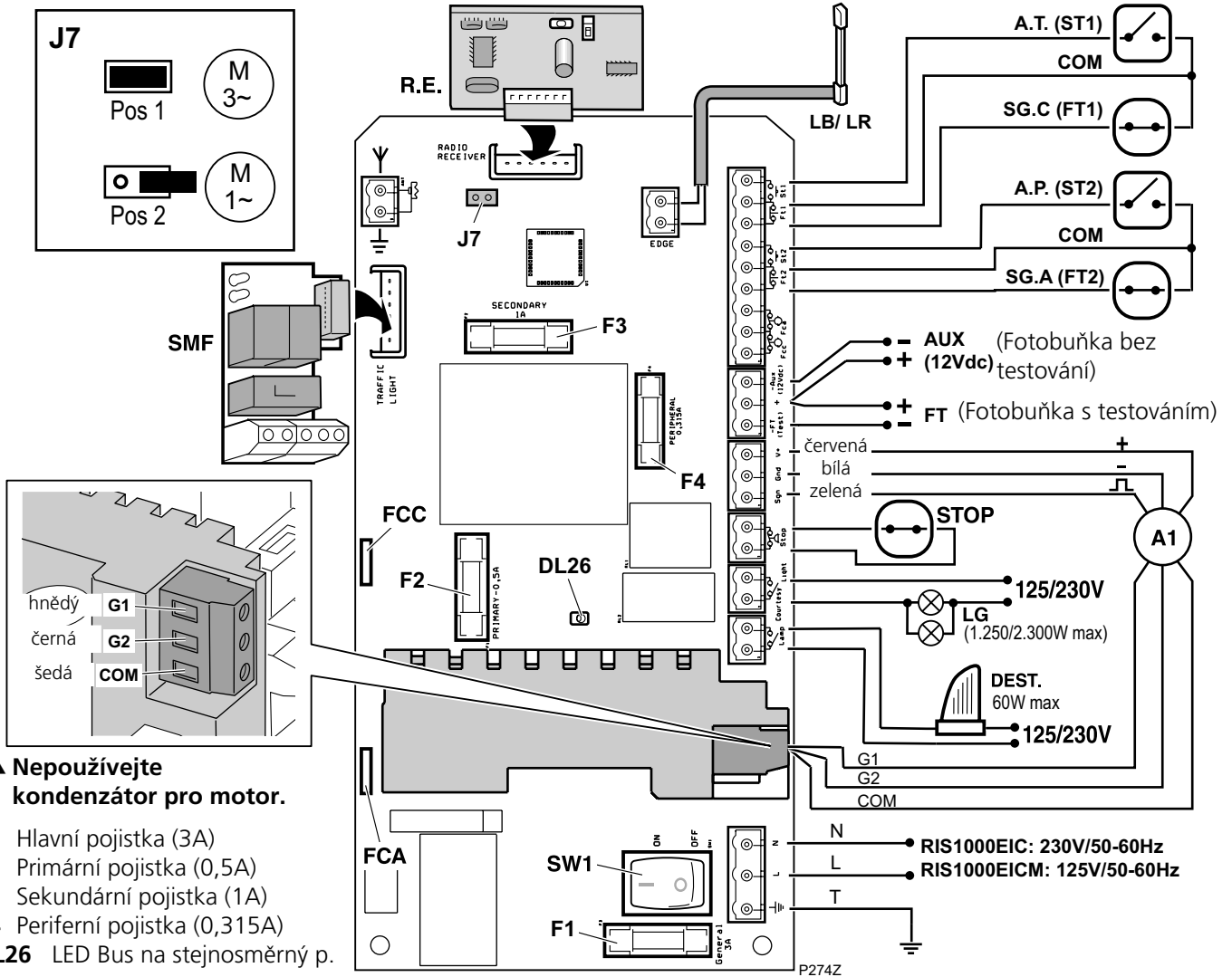

## Pokyny na displayi

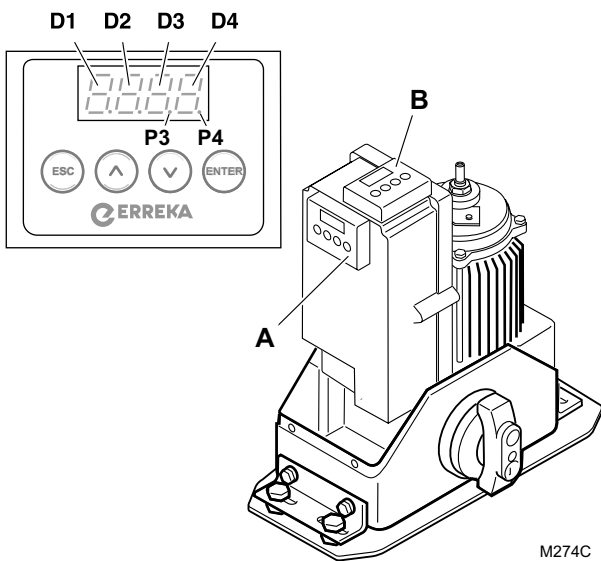

Pro snadnější programování můžete display umístit do polohy "B". Po ukončení programování a před umístěním krytu uložte display zpět do polohy "A".

**P3:** spojení se střídačem

**P4:** kódér aktivován

### D1 a D2:

CL88 (stálé)	Brána zavřená
CL88 (blikající)	Brána se zavírá
OP88 (stálé)	Brána otevřená
CL88 (blikající)	Brána se otvírá
PC88 (blikající)	Brána pro pěši se zavírá
OP88 (stálé)	Brána pro pěši otevřená
PC88 (blikající)	Brána pro pěši se otvírá
XX88 (zpětné odpočítávání)	Brána v pohotovosti
PR88 (stálé)	Pauza (úkon nebyl ukončen)
StOP	Spouštěcí zařízení odblokováno
HEAt	Přehřátí střídače
CO <sub>n</sub>	Selhání připojení ke střídači

### D3 a D4 (v průběhu provozu):

8888	FT2 aktivován	8888	FT1 aktivován
8888	Maják	8888	zelené světlo aktivováno
8888	interní FCC aktivován	8888	interní FCA aktivován
8888	Rádiový vysílač druhý kanál (nebo RSD)	8888	Rádiový signál první kanál
8888	vnější FCC aktivován	8888	vnější FCA aktivován
8888	ST2 aktivován	8888	ST1 aktivován
8888	LG aktivováno	8888	červené světlo aktivováno

### D3 a D4 (v případě selhání):

88C4	Bezpečnostní zařízení pro otevírání aktivováno
88C5	Bezpečnostní zařízení pro zavírání aktivováno
88C9	Bezpečnostní lišta aktivována
88E!	Kódér motoru zablokován
88F!	Přesažen silový limit

## Změna a prověřování směru pohybu (C I)

Tato operace je nezbytná pouze v případě, kdy spouštěcí mechanismus při resetu (r5), bránu namísto uzavření otevře.

- 1 Stiskněte ENTER, je-li hlášení na displayi r5XX (r588, r588, r588, r588, atd.).

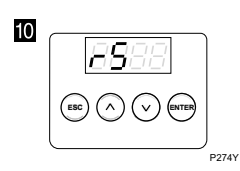
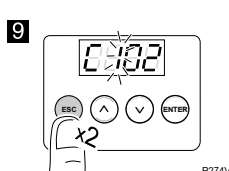
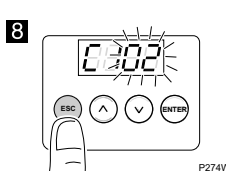
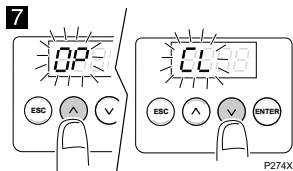
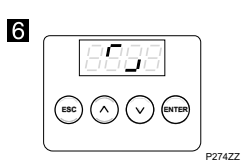
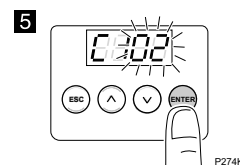
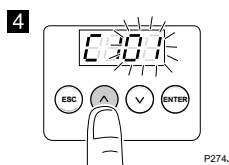
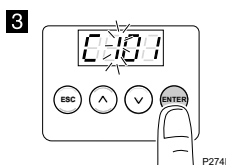
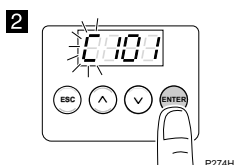

## Programování rádiového kódu pro úplné otevření, P I (pouze s přijímačem RSD, C80 I)

Používáte-li jiný přijímač než RSD, vizte příslušný uživatelský manuál.

Před započítím programování zvolte možnost C80 I (přijímač RSD).

- 1 Stiskněte ENTER, je-li hlášení na displayi r5XX (r588, r588, r588, r588, atd.).

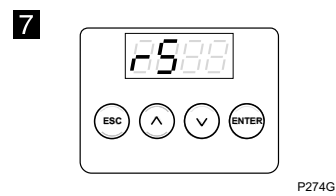
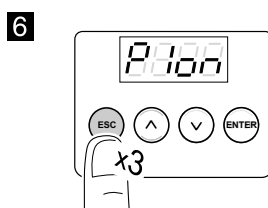
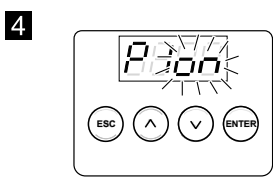
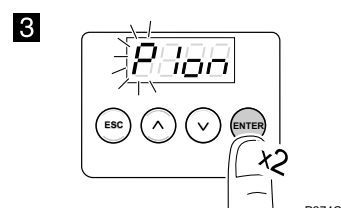
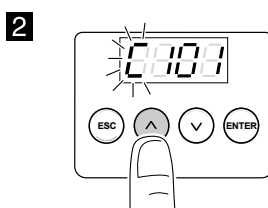

## Programování rádiového pro otevření pro pěší P2 (pouze s přijímačem RSD, C80 I)

Postup je obdobný jako u úplného otevření, s tím rozdílem, že použijeme parametr P2 namísto P I.

## Programování provozní dráhy (P3)

- 1 Stiskněte ENTER, je-li hlášení na displayi r5XX (r588, r588, r588, r588, atd.).

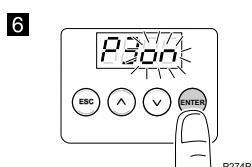
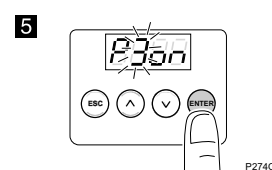
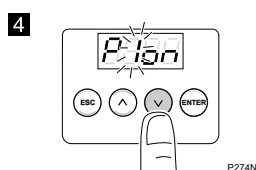
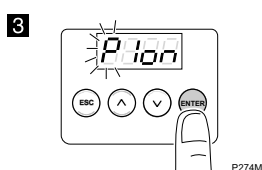
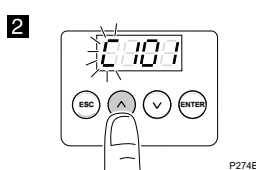

Před programování proveďte úkon otevření a zavření při normální a pomalé rychlosti, pro detekci odpovídající intenzity (parametr R6XY).

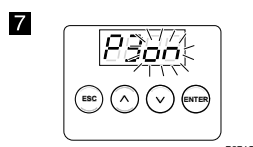

- 8 Zahajte otvírání, stisknutím vysílače, ST1 o ^.

- 9 Zahajte zpomalování, stisknutím vysílače, ST1 o ^.

- 10 Vyčkejte dokud se nezastaví na konci provozní dráhy.

- 11 Zahajte zavírání, stisknutím vysílače, ST1 o ^.

- 12 Zahajte zpomalování, stisknutím vysílače, ST1 o ^.

- 13 Vyčkejte dokud se nezastaví na konci provozní dráhy.

Po ukončení nahrávání se objeví hlášení parametru R6XY, indukující doporučenou intenzitu pro rychlost normální (X) a vysokou (Y). Tyto je možné modifikovat.

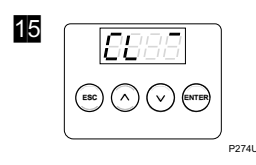
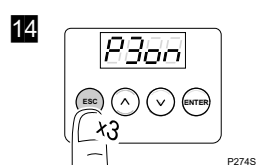

Otvírání pro pěší se programuje pomocí parametru F3 (vizte "Kompletní tabulka pro programování").

## Kompletní tabulka pro programování

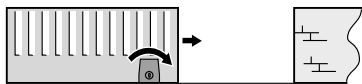
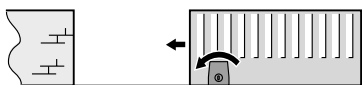
D1	D2	Parametr	D3	D4	Předem stanovená možnost	Možnosti a hodnoty
C	1	Směr otáčení motoru	0	1	x	
			0	2		
3	Typ brány		0	2	x	Posuvná
			0	3		Sklápěcí, se stíněním
4	Bezpečnostní zařízení pro otevírání (fotobuňka či lišta)		0	0	x	Zařízení není instalováno
			1	0		Zařízení bez testování
			1	1		Zařízení s testováním
5	Bezpečnostní zařízení pro zavírání (fotobuňka či lišta) Fotobuňka pro zavírání s C520 či C521, také zabrání otevření brány		0	0	x	Zařízení není instalováno
			1	0		Zařízení bez testování
			1	1		Zařízení s testováním
			2	0		Zařízení bez testování
			2	1		Zařízení s testováním
7	Kodér a koncový spínač (Použijete-li vnější koncové spínače, připojte je k odpovídajícím svorkám u ovládacího zařízení)		0	0		Bez kodéru a koncových spínačů
			0	2		S vnitřními koncovými spínači
			0	4	x	S kodérem a vnitřními koncovými spínači
			0	6		S vnějšími koncovými spínači
			0	7		S kodérem a vnějšími koncovými spínači
8	Rádiový přijímač		0	1		Karta RSD (ne dekodérová)
			0	2	x	Dekodérová karta pro dva kanály
9	Typ bezpečnostní lišty		0	1	x	Kontaktní hrana
			0	2		Odporová hrana
R	Zpomalování		0	0		Bez zpomalování
			0	1	x	Zpomalování při otevírání a zavírání
			0	2		Zpomalování při otevírání
			0	3		Zpomalování při zavírání
P	1	Programování rádiového kódu pro úplné otevření	0	n		
	2	Programování rádiového kódu pro otevření pro pěší	0	n		
	3	Nahrávání provozní dráhy brány	0	n		
F	1	Příkaz ke spuštění pomocí tlačítek ST1 a ST2	0	0		ST1 a ST2 bez efektu, příkaz ke spuštění se udává prostřednictvím rádia (kanál 1, úplné otevření-zavření, kanál 2 otevření-zavření pro pěší)
			0	1	x	ST1 úplné otevření-zavření, ST2 otevření-zavření pro pěší
			0	2		ST1 úplné otevření, ST2 úplné zavření
			0	3		Osoba v blízkosti
			0	4		Osoba v blízkosti při zavírání
2	Způsob provozu (poloautomatický či automatický) a doba pohotovosti (ve vteřinách) u automatického způsobu	0...5	0...9	00	00: poloautomatický způsob 01: automatický způsob a doba pohotovosti 1 vteřina; ... 59: automatický způsob a doba pohotovosti 59 vteřin; ... 10: 1 min. 0 vteřin; ...; maximálně 4 minuty	
					00: neprovádí otevírání pro pěší 01: 1% úplného otevření 12: 12% úplného otevření 99: 99% úplného otevření (odpovídá 100%)	
3	Otevření pro pěší	0...9	0...9	40	00: neprovádí otevírání pro pěší 01: 1% úplného otevření 12: 12% úplného otevření 99: 99% úplného otevření (odpovídá 100%)	
					00: poloautomatický způsob 01: automatický způsob a doba pohotovosti 1 vteřina; ... 59: automatický způsob a doba pohotovosti 59 vteřin; ... 10: 1 min. 0 vteřin; ...; maximálně 4 minuty	
4	Způsob provozu (poloautomatický a automatický) zavírání pro pěší a doba pohotovosti (ve vteřinách) u automatického způsobu	0...5	0...9	00	00: neprovádí otevírání pro pěší 01: 1% úplného otevření 12: 12% úplného otevření 99: 99% úplného otevření (odpovídá 100%)	
					00: poloautomatický způsob 01: automatický způsob a doba pohotovosti 1 vteřina; ... 59: automatický způsob a doba pohotovosti 59 vteřin; ... 10: 1 min. 0 vteřin; ...; maximálně 4 minuty	

R	0	Maják	0	1	x	Bez předchozího upozornění, stálý výjezd
			0	2		S předchozím upozorněním, stálý výjezd
	1	Doba osvětlení garáže	0...5	0...9	03	59 = 59 vteřin; 25 = 2 min. 50 vteřin, apod.
	2	Rychlost brány V případě změny tohoto parametru bude nutné znovu zaznamenat provozní dráhu	0	1...9	03	01: minimální rychlost (40Hz); 02: 45Hz, 03: 50Hz, 04: 55Hz, ... 09: maximální rychlost (80Hz)
	3	Rychlost při zpomalování V případě změny tohoto parametru bude nutné znovu zaznamenat provozní dráhu	0	1...9	03	01: minimální rychlost (21Hz); 02: 22Hz, 03: 23Hz, 04: 24Hz, ... 09: maximální rychlost (29Hz)
	6	Maximální intenzita při uchycení (každá hodnota odpovídá 0,5 A) Tlačítko D3 umožní nastavení intenzity pro normální rychlost Tlačítko D4 umožní nastavení intenzity pro pomalou rychlost	0...9	0...9	00	00: deaktivováno; 01: deaktivováno při normální rychlosti a 0,5A při pomalé rychlosti; 10: 0,5 A při normální rychlosti a deaktivováno při pomalé rychlosti, ... 65: 3 A při normální rychlosti a 2,5 A při pomalé rychlosti, ... 99: 4,5A při rychlosti normální a pomalé
	7	Průchod přes fotobuňku pro zavírání v průběhu pohotovostní doby (jen při automatickém způsobu provozu)	0	0		Bez efektu
0			1		Okamžité uzavření po průchodu	
0			2	x	Znovuzapočetí pohotovostní doby	
	8	Účinek tlačítek (ST1, ST2) během pohotovostní doby (pouze u automatického způsobu provozu)	0	0		Bez efektu
0			1		Způsobí okamžité uzavření	
0			2	x	Způsobí znovuzapočetí pohotovostní doby	
	9	Způsob otevírání	0	1		Kolektivní otevírání
0			2	x	Poloautomatické alternativní zastavení	
0			3		Automatické alternativní zastavení (pouze u automatického způsobu provozu, F2 ≠ 00)	
	b	Použití konektoru pro kartu EPS1 Pro parametry Rb02 a Rb03 použijte kartu EPS1 a přemostěte svorky pro připojení k síti, namísto jejich přímého připojení.	0	0	x	Použití pro běžný semafor
0			1		Použití pro brzdy	
0			2		Kontakt CN s bránou otevřenou (L1-COM) a zavřenou (L2-COM)	
0			3		Impuls 1 vteřinu Otevřít (L1-COM) při spuštění otevírání a Zavřít (L2-COM) při spuštění zavírání. Umožní aktivaci dalšího ovládacího zařízení	
	E	Speciální funkce	0	0	x	Bez speciální funkce
0			2		Industriální (zpoždění 1,5 vteř. při zastavení a změně)	
n	0	Heslo pro zablokování programování Použijete-li heslo, ujistěte se, že si jej budete pamatovat pro příští přístup k programování	X	X	0000	Předem nastavená možnost je 0000 (bez hesla). Změníte-li jakoukoliv cifru, bude to považováno za stanovení hesla. Zvolte požadované heslo (začněte s D1) pomocí UP a DOWN. Stiskněte ESC pro zrušení či ENTER pro potvrzení a přejděte k D2 atp.
	1	Provedené úkony (celkový součet)	X	X		Udává provedené cykly ve stovkách (například, 68 udává 6800 provedených cyklů)
	2	Provedené úkony (částečný součet, znovuzahájení pomocí ST1 a ST2)	X	X		Udává provedené cykly ve stovkách (například, 68 udává 6800 provedených cyklů)