

Tento stručný manuál je souhrn z podrobného manuálu. Obsahuje veškerá upozornění a vše potřebné pro montáž. Podrobný manuál v anglickém jazyce je ke stažení na stránkách - <http://www.erreka-automation.com>

### POZOR

Možnosti a funkce popsané v tomto manuálu jsou použitelné od verze firmware uvedeného na štítku. V rámci provádění neustálého zlepšování podléhá firmware nové funkčnosti nebo jejich rozšiřování a následně ke generování nových verzí, které nemusí být nutně kompatibilní s předchozími.

### Prvky kompletní instalace

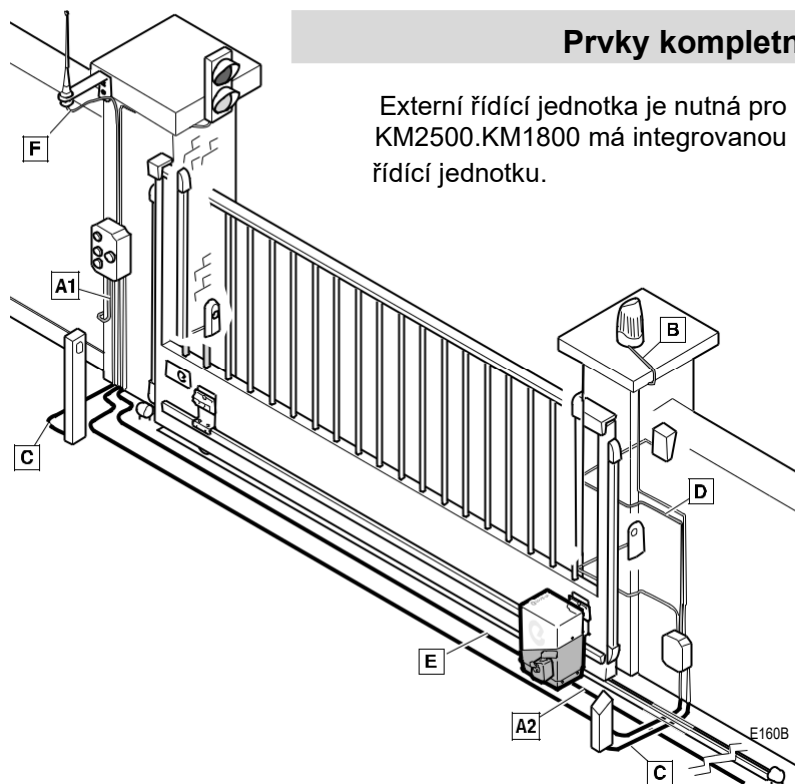

Externí řídicí jednotka je nutná pro KM2500. KM1800 má integrovanou řídicí jednotku.

Elektrická kabeláž:

Prvek	Počet žil x průměr	Maxim. délka
A1: Přívodní kabel KM1800	3x1.5mm <sup>2</sup>	30m
A2: Přívodní kabel KM2500	5x1.5mm <sup>2</sup>	30m
B: Majáček	2x0.5mm <sup>2</sup>	20m
C: Fotobuňka (Tx / Rx)	2x0.5mm <sup>2</sup> / 4x0.5mm <sup>2</sup>	30m
D: Pulzní tlačítko	2x0.5mm <sup>2</sup>	50m
E: Pohon KM2500 (motor/koncové spínače)	4x1.5mm <sup>2</sup> / 3x0.5mm <sup>2</sup>	20m
F: Anténa	Coaxial cable 50k(RG-58U)	5m

### Rozměry (mm)

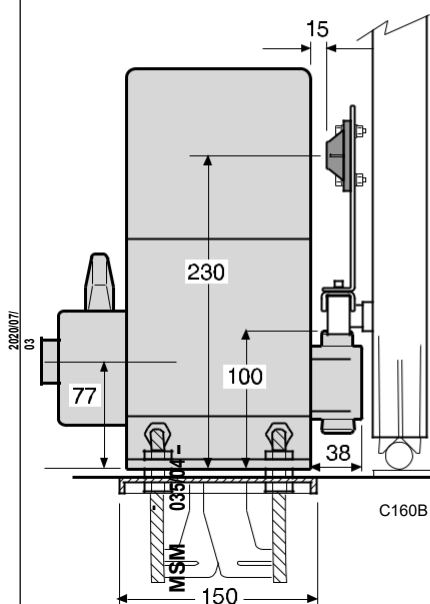

### Odblokování

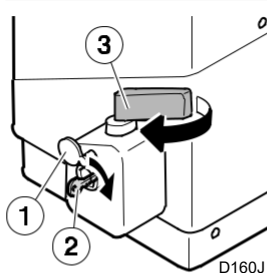

- 1 Otočte krytem (1).
- 2 Otočte klíč (2) ve směru hodinových ručiček bez použití síly (válec bude vytlačen o několik milimetrů ven)
- 3 Otočte rukojeť (3) o 180° doleva. Nyní lze bránu ovládat ručně.
- 4 Chcete-li vytáhnout klíč a opustit motor odemčený, zatlačte dovnitř a otočte proti směru h.r.

### Zamčení

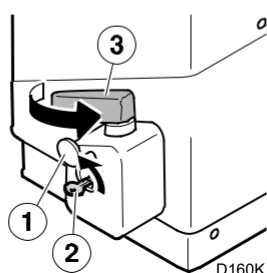

- 1 Vložte klíč (2) a otočte ve směru hodin. ručiček silou dokud není válec vytlačen pružinou.
- 2 Otočte rukojeť (3) o 180° doprava.
- 3 Zatlačte klíč (2) dovnitř a otočte jím proti směru hodinových ručiček.
- 4 Otočte klíč (2) a zatlačte zámek zpět (1)
- 5 Ručně pohněte bránu, dokud se nezablokuje motor.

## KM1800: hlavní zapojení (AP606 kontrolní panel)

- F1 Pojistka motor  
 F2 Pojistka elektronika.  
 F31 FT a AUX24V automatická\* pojistka (300mA)  
 FS Automatická pojistka \* (500mA)  
 \* automatický reset

- DL1 otevřeno  
 DL2 Indikátor programování kódu  
 DL3 Programování provozu  
 DL4 Relé otevření  
 DL5 Relé zavření

- DL6 Kontakt koncového spínače Otevřeno  
 DL7 Kontakt koncového spínače Zavřeno  
 DL8 Bezpečnost (FT) - otvírání  
 DL9 Bezpečnost (FT) - zavírání

- DL10 ST2 – spínací kontakt – průchod pro pěší  
 DL11 ST1 – spínací kontakt – plný průchod  
 DL12 Kontakt - přijímač  
 DL14 Stavitelná poj. LED\*\*  
 DL141 Stavitelná poj. (F31) LED\*\*

\*\* : DL ON:poj.uzavřena;  
 DL OFF: poj.otevřena

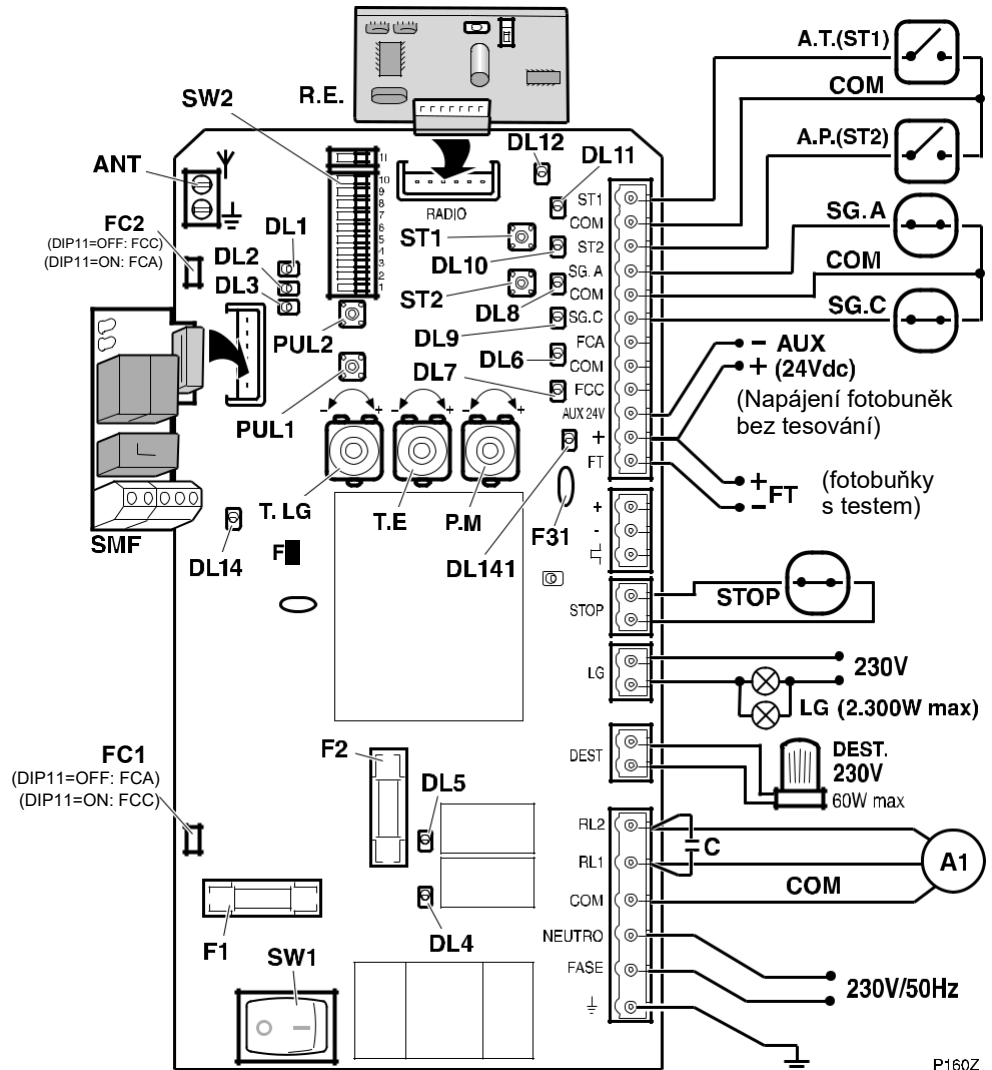

P160Z

### Směr otáčení :

PUL1 (zavři) a PUL2 (otevři) pro kontrolu směru otáčení motoru. Pokud není správný zaměňte kabely motoru připojené v kabelových konektorech RL1 a RL2.

### DIP7, DIP8, DIP10:

Pro správnou funkci řídicí jednotky se ujistěte, že, DIP7, DIP8 a DIP10 jsou v poloze OFF.

### Fotobuňky test:

Fotobuňka při otvírání (SG.A): zapněte DIP6 na ON pro zapnutí testování.  
 Fotobuňka při zavírání (SG.C): zapněte DIP9 na ON pro zapnutí testování.

## Nakonfigurujte směr otáčení a koncové spínače (DIP11)



DIP11=OFF

DIP11=ON

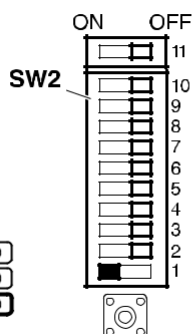

DL3

E138L

## KM1800: Funkce SW2 během programování(DIP1=ON)

- DIP1=ON: programování povoleno(DL3 svítí)
- DIP1=ON a DIP2=ON: programování plného průjezdu
- DIP1=ON a DIP3=ON: programování průchodu pro pěší
- DIP1=ON a DIP4=ON: programování radiového kódu, plného průjezdu
- DIP1=ON a DIP6=ON: programování radiového kódu průchodu pro pěší

## KM1800: Programování vysílače pro plný průjezd (pouze s RSD přijímačem – Neplatí pro IRIS)

Pokud je použit jiný přijímač než RSD, postupujte podle příslušných pokynů.

1 Připojte napájení .Plně zavřete bránu pomocí tlačítka PUL1 .



2 Vyberte kód ve vysílači.

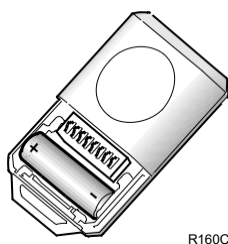

3 Umístěte DIPy podle obrázku (DIP1=ON, DIP4=ON). DL3 se rosvítí a ukazuje, že programování je povoleno.

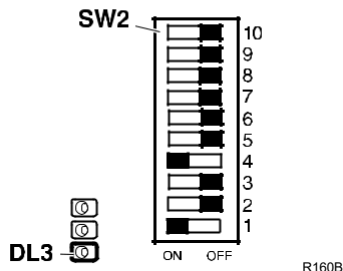

4 Stiskněte tlačítko na vysílači. Blikání DL2 ukazuje že programování je ukončeno.



5 Přepněte DIP1 a DIP4 na OFF. DL3 zůstává vypnutý.

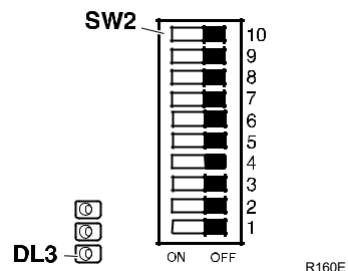

6 Odpojte a znovu připojte napájení.

### Otevírání průchodu pro pěší.

Programování se provádí stejným způsobem, použije se DIP6 místo DIP4.

## KM1800: programování chodu - plného průjezdu

1 Připojte napájení. Plně zavřete bránu pomocí tlačítka PUL1.

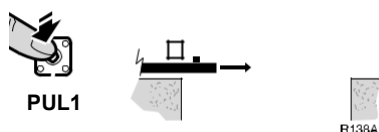

2 Zapněte DIPy dle obrázku (DIP2=ON, DIP1=ON). DL3 se rozsvítí-zapnut programovací režim.

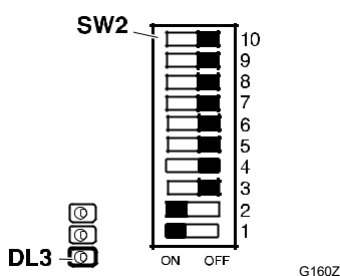

3 Zmačkněte ST1 pro zahájení nahrávání otevírání.

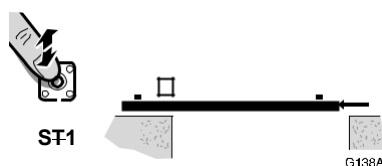

4 Počkejte než pohon zastaví pomocí koncového spínače.

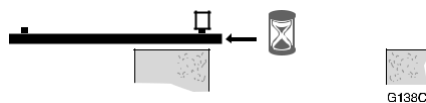

5 Zmačkněte ST1 pro zavírání.

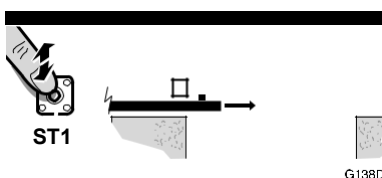

6 Počkejte až pohon zastaví pomocí koncového spínače.



7 Vypněte DIP1 a DIP2 - OFF. DL3 zhasne. Nahrávání je dokončeno.

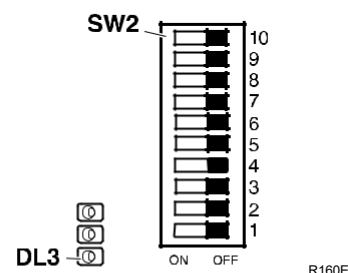

## KM1800: Programování průchodu pro pěší

Postup je shodný s předešlým s následujícími rozdíly

- DIP1 a DIP3 se používají místo DIP1 a DIP2
- ST2 se používá místo ST1
- V kroku 4, se brána zastaví pomocí ST2

## KM1800: Funkce dip switchů SW2 (DIP1 = OFF)

DIP	FUNKCE	VOLBA	Účinek
DIP1		OFF	
DIP2	Předblikávání	ON	Bezpečnostní maják začne blikat 3vteřiny před začátkem běhu pohonu
		OFF	Bezpečnostní maják začne blikat zároveň s během pohonu
DIP3	Otevírací režim	ON	Otevírání krok za krokem (pohon se řídí příkazy z dálkového ovladače)
		OFF	Kolektivní otevírání (při otevírání se pohon neřídí obdrženými impulzi)
DIP4	Automatický či krokový režim (platí pro plný i pěší průchod)	ON	Automatický režim (brána se automaticky zavře po uplynutí Doby ,která se nastavuje pomocí T.E.)
		OFF	Krokový režim (brána se zavře pouze po obdržení příkazu)
DIP5	Volba automatického režimu (pouze když DIP4 = ON)	ON	Pohon lze zavřít před uplynutím doby T.E. během pohotovostního režimu
		OFF	Brána nelze zavřít před uplynutím doby T.E. Příkaz Nebo aktivace fotobuněk způsobí restart času
DIP6	Test otvírací fotobuňky	ON	Test zapnut
		OFF	Test vypnut
DIP7	Vyhrazeno pro upgrade	ON	Vždy OFF
		OFF	Vždy OFF
DIP8	Vyhrazeno pro upgrade	ON	Vždy OFF
		OFF	Vždy OFF
DIP9	Test zavírací fotobuňky	ON	Test zapnut
		OFF	Test vypnut
DIP10	Vyhrazeno pro upgrade	ON	Vždy OFF
		OFF	Vždy OFF
DIP11	Konfigurace koncových spínačů	ON	Brána, která se otevírá doleva
		OFF	Brána, která se otevírá doprava

## KM1800: Nastavení potenciometrů

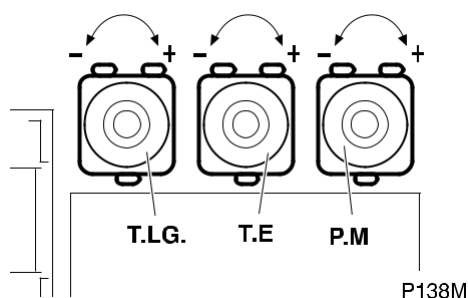

**T.L.G.:** Garážové světlo-čas

Pokud je garážové světlo připojeno k řídicí jednotce lze potenciometrem T.L.G. regulovat délku svitu po uzavření.

- Minimum : 3 sec.; maximum : 90 sec.

**T.E.:** Čas prodlevy autom.zavření

Pokud byl automatický režim aktivován (DIP4=ON), pomocí T.E. lze nastavit dobu zavření.

- Minimum : 0 sec.; maximum : 90 sec.

**P.M.:** Síla motoru

Nastavte P.M na maximum, protože pohon má, mechanickou spojku pro nastavení kroutícího momentu.(vysvětleno v následující kapitole)

## KM2500: Obecné připojení (externí kontrolní panel)

Jako příklad je použit kontrolní panel VIVO-T101. Vždy zkontrolujte pokyny ke kontrolnímu panelu, který budete používat.

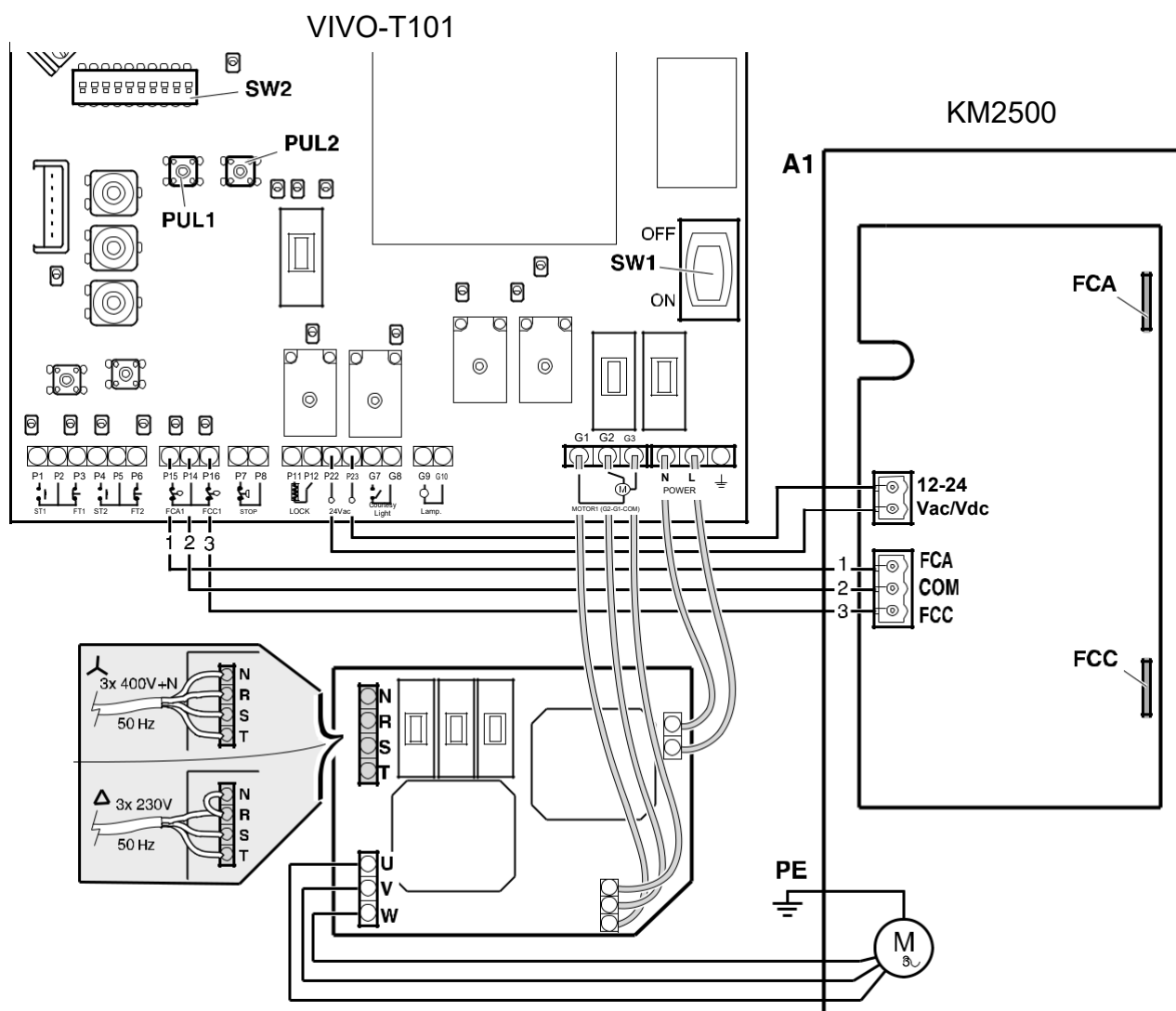

P160V

### Směr otáčení:

Stiskněte PUL1 a PUL2 pro kontrolu směru otáčení motoru. Pokud není správný, Vyměňte (prohodte) kabely pohonu zapojené do konektorů V a W.

## Všechny modely: seřízení spojky

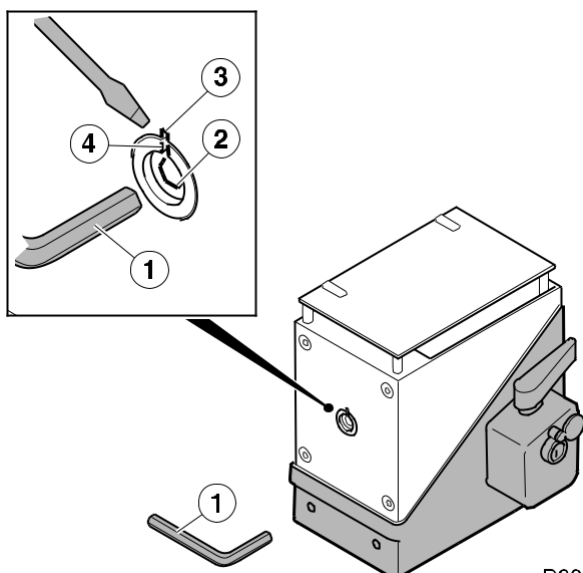

- 1 Zasuňte imbusový klíč (1) do pouzdra (2).
- 2 Otáčejte imbusovým klíčem dokud zářezy (3) a (4) nebudou směřovat k sobě.
- 3 Vložte šroubovák do zářežů (3) a (4) za účelem znechybnění převodovky a seřízením spojky otočením klíče (1). Otáčením ve směru hodinových ručiček se zvyšuje výkon, otáčením proti směru se snižuje.

**Upravte točivý moment tak, aby respektoval maximum zavíracího tahu ve standardu EN12453:2000. Provedte měření podle normy EN 12445:2000.**

as

- 4 Pokud má kontrolní panel nastavení točivého momentu (PM), nastavte jej na maximum.