

Popis zařízení

! **Upozornění:** Bezpečnostní lišty LB jsou určeny pro použití jako doplňkové bezpečnostní zařízení u automatických bran a vrat.

- Příklad instalujte pouze k plnění funkcí, které jsou popsány v tomto návodu. Nesprávné použití může vést k selhání a nebezpečným situacím.
- Doporučení pro instalaci:
 - Bezpečnostní lišty LB jsou vhodné pro vrata výklopná, sekční vrata a závory.
 - Nainstalujte bezpečnostní lištu do brány do oblastí, která představují riziko poškození nebo nárazu za účelem omezení dynamického nárazu (zkontrolujte předpisy pro další informace).

Provoz

- Bezpečnostní pásy by měly být použity ke snížení rizika kolize.
- Pokud pás narazí na překážku, ocelové lanko uvnitř pásu aktivuje mikrosplínač, který informuje řídicí jednotku o kolizi. Jednotka okamžitě nařídí zastavení a obrátí pohyb brány.
- V případě prasknutí vnitřního ocelového lana, druhý splínač, v sérii s prvním, se aktivuje.

Obsah balení

K dispozici jsou tři typy montážních sad: LB30, LB40 a LB60. Použijte přiloženou tabulku ke kontrole, zda je obsah balení kompletní.

Sada obsahuje	LB30	LB40	LB60
Hliníkové profily (1)	3x1m	2x2m	3x2m
Šrouby nosníku (2)	2	4	6
Gumový profil (3)	3m	4m	6m
Opěrné desky (4)	2	2	2
Kryty (5) + šrouby (6)	2+2	2+2	2+2
Kryt lanka (7)	20cm	20cm	20cm
Lanko (8)	3,3m	4,3m	6,3m
Připojení boxu (9)	1	1	1
Šrouby (10)	4	4	4
Zajišťovací šroub (11)	1	1	1
Těsnění nepropust. spoje (12)	1	1	1
Kryt (13)	1	1	1
Šrouby krytu (14)	2	2	2

Postup

Použijte šrouby vhodné pro každý typ materiálu (kov, cihly, dřevo, atd.). Pokud je to nutné, použijte vhodné zástrčky.

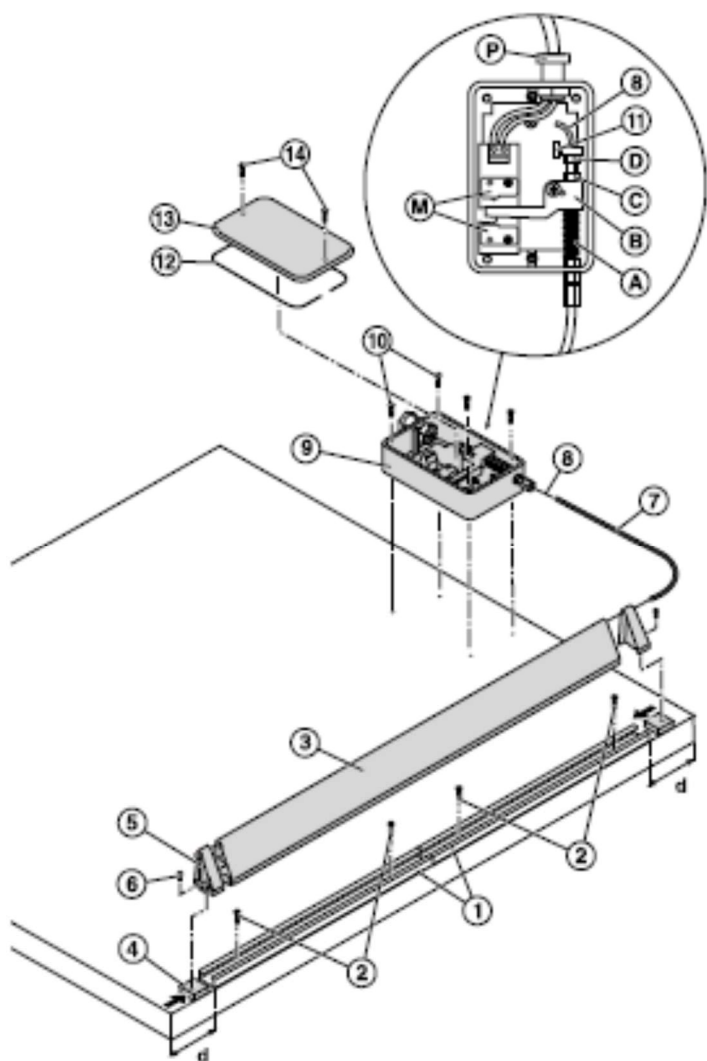

1. Použijte šrouby (2) na zajištění hliníkových profilů (1) k bráně, takže vzdálenost (d) je 40 cm od okraje vrat.

➤ Každý profil musí být zajištěno dvěma šrouby.

➤ LB30: jeden profil, LB40: dva profily, LB60: tři profily.

2. Zaveďte gumový profil (3) do hliníkových profilů (1).

3. Zaveďte desky (4) do profilů a zajištěte kryty (5) našroubujte je na opěrné desky (4).

4. Zajištěte připojení boxu (9) do brány pomocí šroubů (10).

5. Umístěte kryt lanka (7).

6. Vedte lanko (8) skrz zařízení, mějte na paměti, že kulatá zarážka na lanku musí být umístěn na konci zařízení.

7. Zaveďte lanko do boxu, vedte jej přes pružinu (A), vačkovou hřídel (B) a regulační šroub (D).

8. Připojte kontakty (NC) z bezpečnostní lišty do příslušného konektoru na řídicí jednotce.

➤ Použijte kabely 0,5 mm².

➤ Řádně naprogramujte řídicí jednotku.

9. Nastavte citlivost lišty: vačková hřídel (B) musí být ve středu mezi dvěma mikrosvínači (M), přičemž ani jeden z nich **není aktivní**.

➤ Zajištěte lanko (8) v této pozici pojistným šroubem (11).

- Uvolněte matici (C), použijte seřizovací šroub (D) k regulaci a zamkněte matici znovu (C).
- 10. Umístěte těsnění nepropustnosti spoje (12) a nasadte kryt (13) pomocí šroubů (14).
- 11. Stiskněte průchodku (P), takže vstupující elektrický kabel zůstane vzduchotěsný.

Údržba

- Bezpečnostní lišty LB nevyžadují žádnou speciální péči. Přesto provádějte tyto pravidelné kontroly:
 1. Ujistěte se, že lišta je bezpečná.
 2. Zkontrolujte, zda se guma nezhoršila nebo není potřhaná.
 3. Zkontrolujte, zda lanko není poškozeno. Zlomený ocelový kabel způsobí, že se pohon uzamkne.