

VAROVÁNÍ

Tato stručná příručka je shrnutím kompletního instalačního manuálu. Manuál obsahuje bezpečnostní varování a další vysvětlení, která je třeba vzít v úvahu. Instalační manuál si můžete stáhnout v sekci „Soubory ke stažení“ na webových stránkách společnosti Erreka: <http://www.erreka-automation.com>

Prvky kompletní instalace

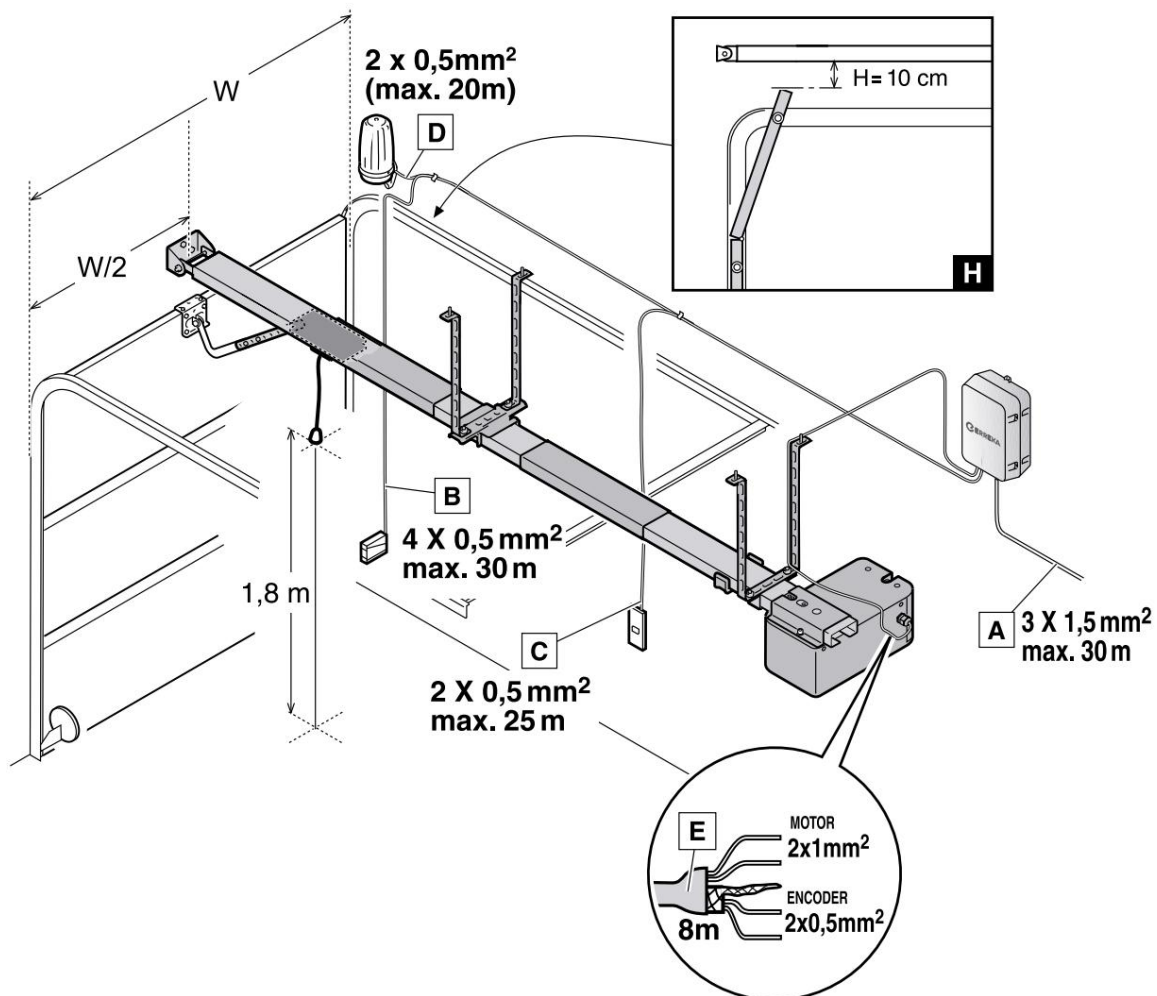

I277B

Elektrické rozvody

- A: Hlavní zdroj napájení
- B: Zavírací fotobuňky
- C: Tlačítko / nástěnný klíč
- D: Blikající světlo LUMI
- E: Operátor (motor / enkodér)

Úrovně montáže

Úroveň H: kolejnice by měla zůstat 10 cm nad nejvyšším bodě dveří (viz detail H).

Celková délka (ovladač + vedení) / pracovní zdvih: – kolejnice, ref. AMX01: 3 380 mm / 2 788 mm – kolejnice, ref. AMX02: 4 480 mm / 3 888 mm

Odemykání a zamykání

Odemykání

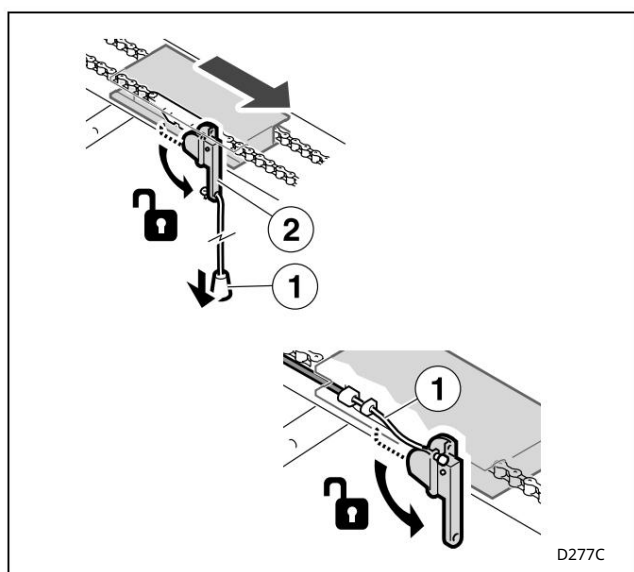

Odemčení pro ruční ovládání Zatáhněte za knoflík nebo lanko (1), dokud uvolňovací páka (2) nebude ve svislé poloze.

Zamykání

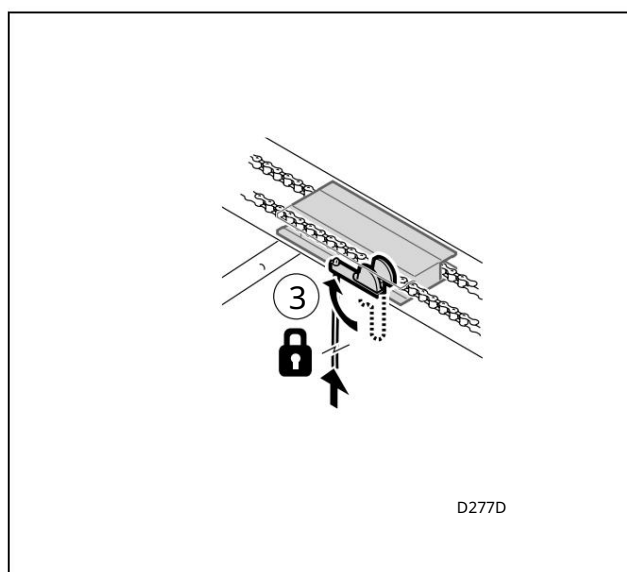

Zablokování motorizovaného provozu Páku umístěte do vodorovné polohy (3). Zablokování proběhne při spuštění pohonu.

Shromáždění

1 Zajistěte kolejnici (1) v pohonu (2).

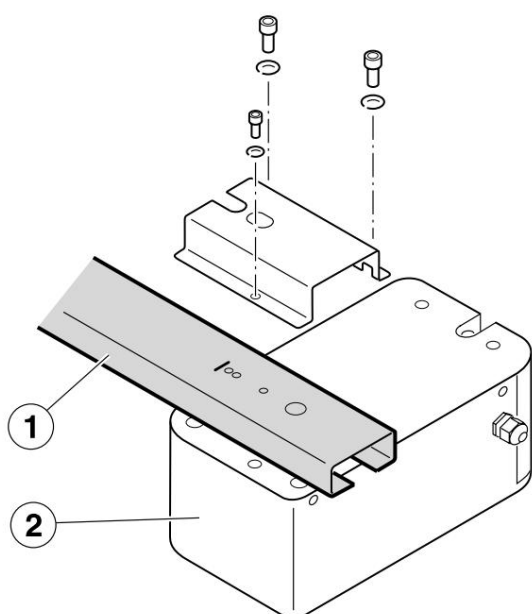

2 Umístěte horní lišty (3) a přední podpěru (4). Mějte na paměti montážní úroveň H (viz „montážní úrovně“ na předchozí straně).

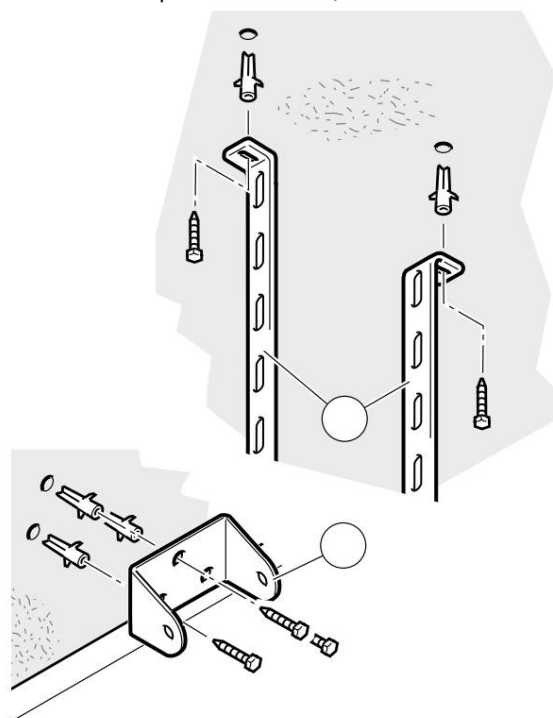

3 Namontujte kolejnici (1) + pohon (2) na podpěry (3) a (4).

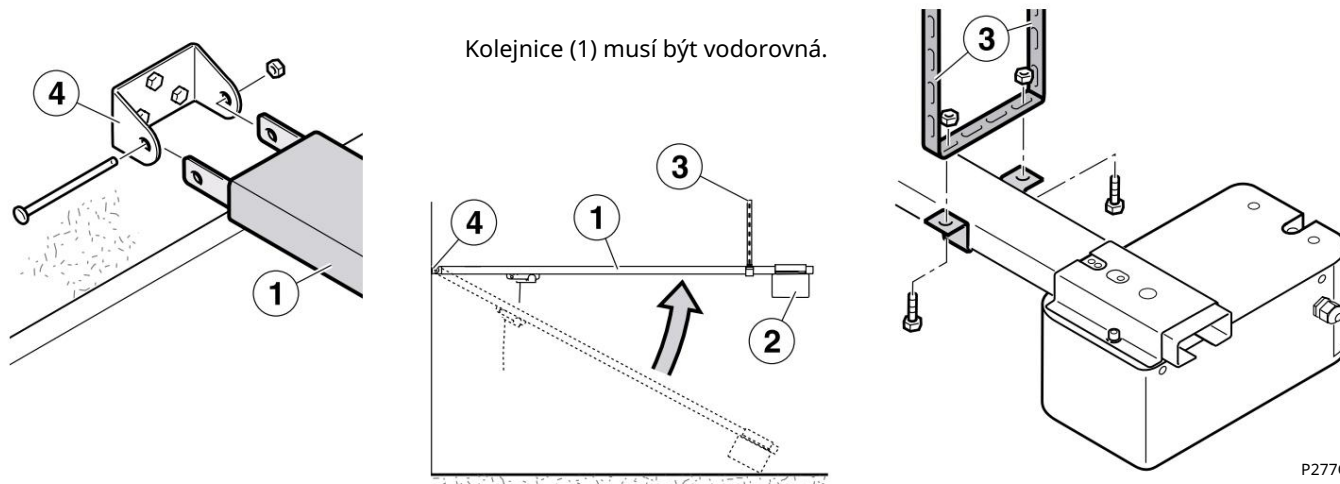

4 Umístěte kotvu (5) do horní části dveří pomocí ramen (6) a (7) a připojte ji k vozíku (8).

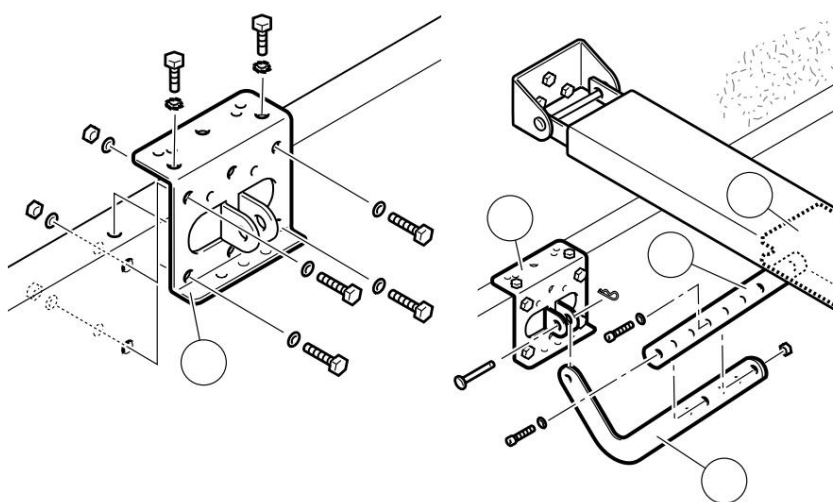

5 Utáhněte matici co nejvíce a poté ji mírně povolte, dokud nebude možné objímku otáčet rukou.

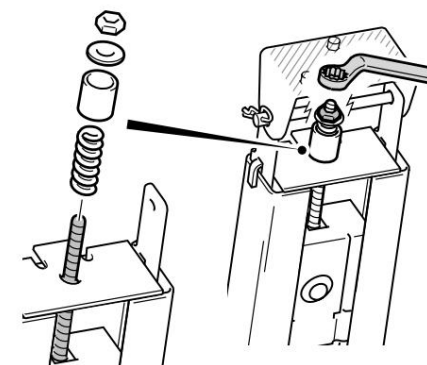

6 Nainstalujte centrální držák (9).

7 Otevřete dveře a nasadte zarážku (10), dokud nedosáhne na vozík (11).
Použijte dva samovrtné šrouby do plechu.

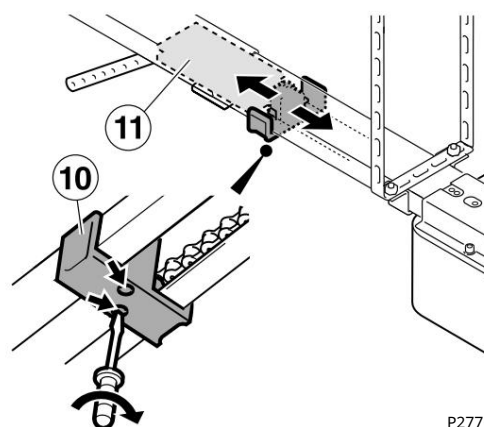
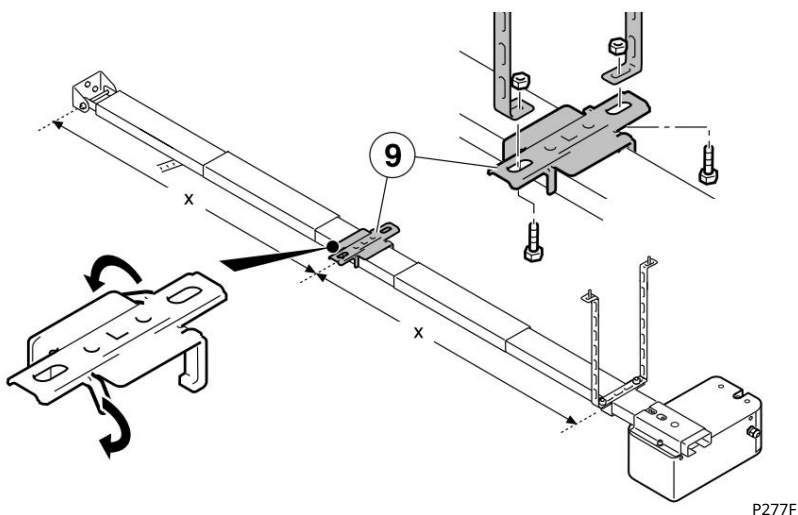

8 Zavřete dveře a nainstalujte zarážku (12), dokud nedosáhne vozíku (11).
Použijte dva samovrtné šrouby do plechu.

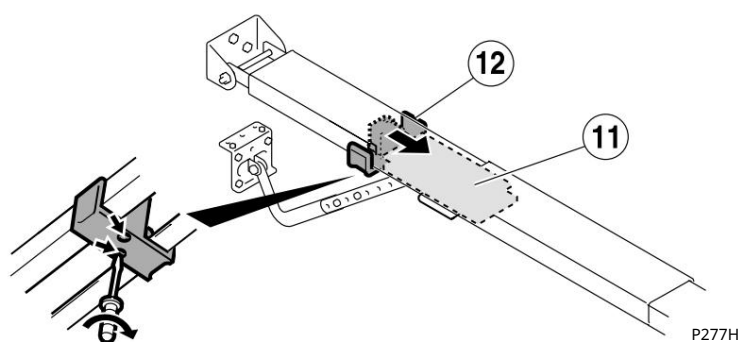

Elektrické připojení (panel VIVO-D102)

Před připojením nebo odpojením jakékoli součásti odpojte napájení.

Zařízení AT, S a STOP musí být bez napětí, aby se zabránilo poškození řídicí desky.

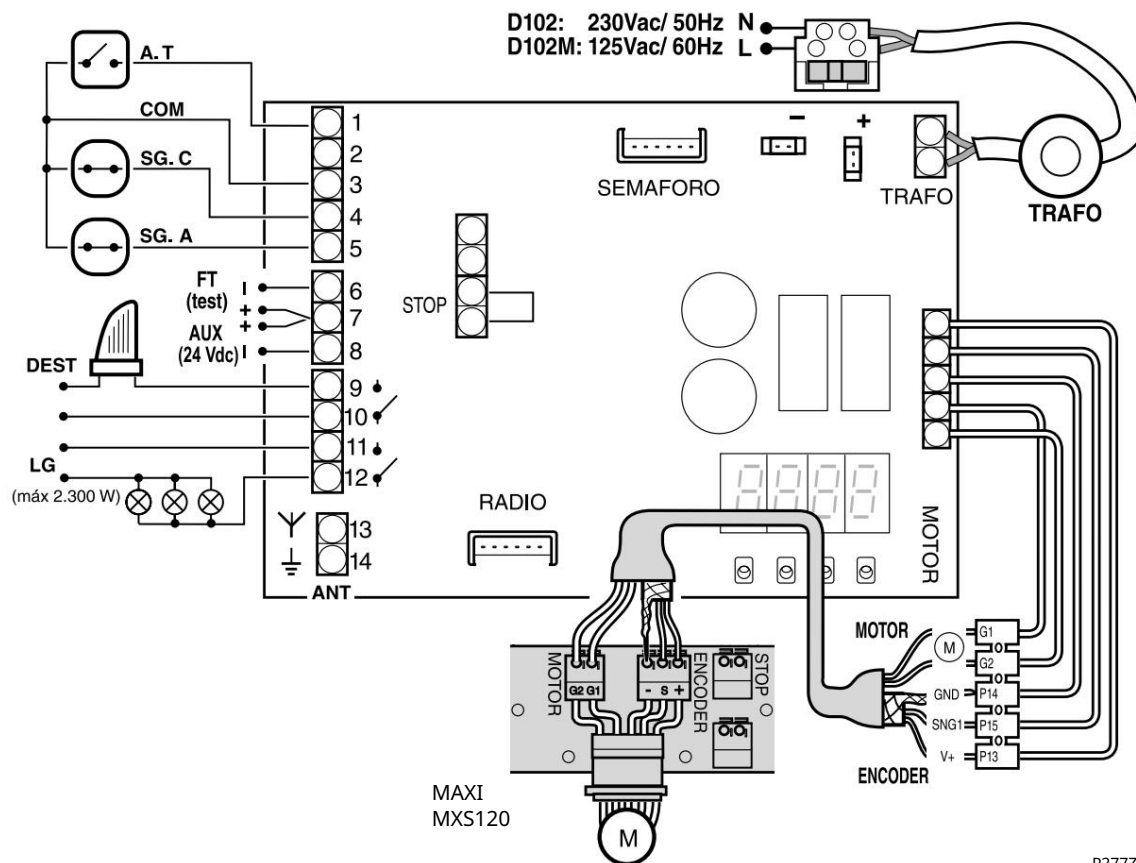

P277Z

NA Nástěnný klíč nebo tlačítko

SG.C Bezpečnostní zařízení pro
zavírání (zavírací fotobuňka):

SG.A Bezpečnostní zařízení proti
otevírání (otevírací fotobuňka):

FT Připojení pro fotobuňky s testováním

AUX Napájení pro periferie (24 V DC)

STOP Nepoužívá se, provedte přemostění

Blikající světlo DEST (LUMI)

— Garážová světla

G1 Modrá (motor)

G2 Červená (motor)

P14 (GND) Síť (síť enkodéru) (-)

P15 (SNG1) Zelená (signál enkodéru) (S)

P13 (V+) Hnědá (napájení enkodéru) (+)