

**Komponenty**

- 1 Signální světlo karty
- 2 Řídící jednotka
- 3 Konektor majáku / semaforu na řídící jednotce

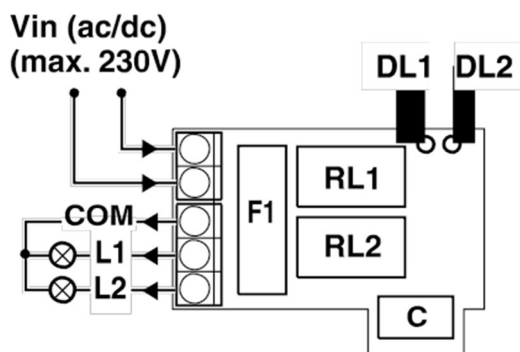

- C Konektor
- DL1, L1, RL1 Červené světlo
- DL2, L2, RL2 Zelené světlo
- F1 Pojistka (2.5A)

**Popis karty**

EPS1-001 karta umožňuje připojit signální světla na zařízení motorových dveří / vrat. Semafor může být také připojen místo majáku. Karta se vkládá do konektoru pro maják / semafor na řídící jednotce a maják nebo semafor je připojen na kartu.

Tato karta je platná pro všechny signální světla ERREKA. Níže je uveden seznam platných řídicích jednotek:

AEP10 a AEP10TOP a AEP20 a AEP20TOP a ABC2M a ABC2MAG a AEP20PIL a AP400S a AP600S a AM606S.

Další řídicí jednotky: obraťte se na dodavatele systému ERREKA

- Nainstalujte přístroj pouze k plnění popsané funkce.
- Nesprávné použití může vést k selhání a nebezpečným situacím.

## **Instalace**

- Zlikvidujte obal bezpečně a šetrně k životnímu prostředí.
  - Provedte elektrické instalace v souladu s předpisy nízkého napětí a platných pravidel.
  - Zkontrolujte řídicí jednotku a signální světla.
1. *Provedte připojení podle uvedeného schématu a vložte kartu do konektoru (3) řídicí jednotky.*
    - Použijte kabely o průřezu 0,75 mm<sup>2</sup>
    - Vin je napájení semaforu nebo majáku.
    - Při připojování majáku místo semaforu, připojte jej mezi svorky COM (společné) a L1 (červená barva).
  2. *Zkontrolujte provoz*
    - Pokud jsou dveře / brána v pohybu, LED diody DL1 a L1 (červená) se rozsvítí a LED diody DL2 a L2 (zelená) zůstanou vypnuté.
    - Pokud jsou dveře / brána otevřené, LED diody DL2 a L2 (zelená) by se měly rozsvítit a LED diody DL1 a L1 (červená) by měly zůstat vypnuté.
    - Pokud jsou dveře/ brána otevřené a je zvolený automatický režim, LED diody DL2 a L2 (zelená) začnou blikat po dobu tří sekund před tím, než se dveře / brána zavřou. LED diody DL1 a L1 (červená), by měly zůstat vypnuté.
    - Pokud jsou dveře/ brána zavřené, LED diody DL1, L1, L2 a DL2 by měly být vypnuté.

## **Diagnostika poruch**

1. LED diody DL1 a DL2 svítí, ale maják nebo semafor nefunguje:
  - Zkontrolujte maják nebo semafor a jeho kabeláž.
2. Ani LED diody ani maják / semafor nepracují:
  - Zkontrolujte, zda je karta správně vložena do příslušného konektoru řídicí jednotky, a že tato karta je platná pro tuto řídicí jednotku.